

PS

Distributori COMBOBOX

- Valvola ad ingombro ridotto: corpo valvola con sottobase integrata
- Massima flessibilità:
 - > possibilità di scegliere la dimensione del raccordo (4-6-8) in base alle singole esigenze
 - > batterie da 2 a 20 valvole
 - > azionamento elettrico e pneumatico - versioni 5/2 - 5/3 - 3/2+3/2
 - > zone a pressioni differenziate (compreso vuoto)
- Connessione elettrica: esterna - multipolare - collegamenti seriali

Disponibile versione ATEX su richiesta

CE Ex II 2Gc IIC T5 II 2Dc T100°C

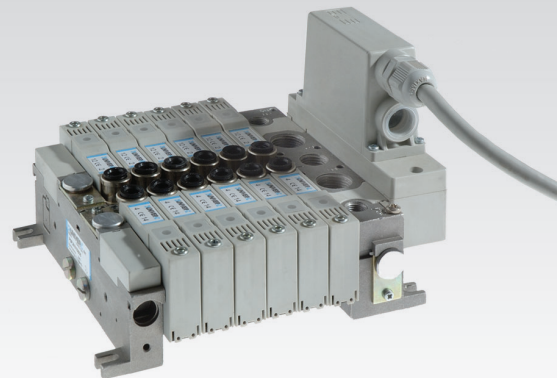

CARATTERISTICHE TECNICHE

Temperatura ambiente	-5 ÷ +50 °C (PSR: -15 ÷ +50 °C)
Temperatura fluido	Max +50 °C
Fluido	aria filtrata 10 µm, con o senza lubrificazione
Sistema di commutazione	spola
Vie/Posizioni	3/2+3/2, 5/2, 5/3
Pressione	comando elettrico = Max 9 bar comando pneumatico = Max 10 bar
Comando	elettro - pneumatico indiretto, pneumatico
Ritorno	molla meccanica, molla pneumomeccanica
Connessioni	tubo Ø 4, 6, 8
Diametro nominale	6 mm
Portata nominale (NI/min) in funzione delle tipologie di raccordi:	
diritto tubo Ø8 mm	830
gomito 90° tubo Ø8 mm	700
diritto tubo Ø6 mm	510
gomito 90° tubo Ø6 mm	370
diritto tubo Ø4 mm	200
gomito 90° tubo Ø4 mm	140

CARATTERISTICHE COSTRUTTIVE

Corpo valvola	zama
Guarnizioni	gomma nitrilica
Operatori	tecnopolimero autoestinguente
Spola	alluminio

CARATTERISTICHE ELETTRICHE

Elettropilota/Bobina	serie B/U04
Tensione	24 V DC (su richiesta 12 V DC)
Assorbimento	1,35 W
Grado di protezione	IP65
Comando manuale	a pulsante incassato 1 posizione (PSC) a impulso a vite 1-2 posizioni (PSP)

CHIAVE DI CODIFICA

P	S	C	2	6	0	2	4	
1	2	3	4	5	6			

1 Serie	2 Tipologia	3 Comando 14	4 Ritorno 12
Distributori COMBOBOX PSC = Fili separati PSP = Plug-in PSR = Pneumatica	2 = 5/2 6 = 3/2+3/2 NC-NC 3 = 5/3 c.c. 7 = 3/2+3/2 NC-NO 4 = 5/3 c.a. 8 = 3/2+3/2 NO-NO 5 = 5/3 c.p.	2 = Pneumatico amplificato 6 = Elettrico amplificato	0 = Molla pneumatica 3 = Pneumatico non amplificato 1 = Molla meccanica 6 = Elettrico amplificato 2 = Pneumatico amplificato 7 = Elettrico non amplificato

5 Tensione e bobina	6 Variante ATEX
serie PSC e PSP bobine assemblate con led di serie: 24 = 24 V (standard) 12 = 12 V (su richiesta)	X = Atex (su richiesta)

c.a. = centri aperti c.c. = centri chiusi c.p. = centri in pressione

Caratteristiche di portata

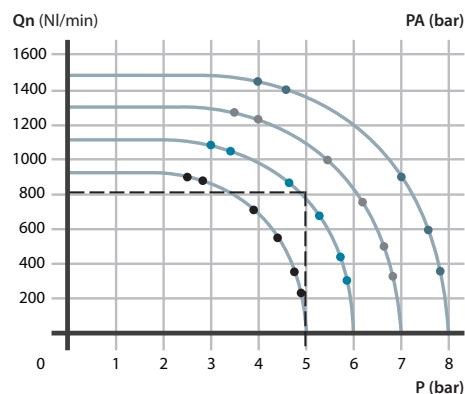

P = Pressione di esercizio
PA = Pressione di alimentazione
Qn = Portata

3 VALVOLE

Singolo impulso elettrico



	Simbolo	Comando 14	Ritorno 12	Pressione bar	Tempo di risp. (ms)		Peso Kg	Codice
					Ecc.	Dis.		
5/2		elettrico amplificato	molla pneumomeccanica	1,8÷9	17	38	0,143	PSC26024
5/2		elettrico amplificato	molla meccanica	2,2÷9	15	50	0,143	PSC26124

Doppio impulso elettrico



	Simbolo	Comando 14	Ritorno 12	Pressione bar	Tempo di risp. (ms)		Peso Kg	Codice
					Ecc.	Dis.		
5/2		elettrico amplificato	elettrico amplificato	0,7÷9	11	11	0,150	PSC26624
5/3 c.c.		elettrico amplificato	elettrico amplificato	2,2÷9	15	50	0,155	PSC36624
5/3 c.a.		elettrico amplificato	elettrico amplificato	2,2÷9	15	50	0,155	PSC46624
5/3 c.p.		elettrico amplificato	elettrico amplificato	2,2÷9	15	50	0,155	PSC56624
3/2 NC + 3/2 NC		elettrico amplificato	elettrico amplificato	2÷9	15	33	0,140	PSC66624
3/2 NC + 3/2 NO		elettrico amplificato	elettrico amplificato	2÷9	15	33	0,140	PSC76624
3/2 NO + 3/2 NO		elettrico amplificato	elettrico amplificato	2÷9	15	33	0,140	PSC86624

c.a. = centri aperti c.c. = centri chiusi c.p. = centri in pressione

Le elettrovalvole sono fornite senza bobina e connettore

Il comando manuale sulla serie PSC è a pulsante con utensile 1 posizione

Singolo impulso elettrico



	Simbolo	Comando 14	Ritorno 12	Pressione bar	Tempo di risp. (ms)		Peso Kg	Codice
					Ecc.	Dis.		
5/2		elettrico amplificato	molla pneumomeccanica	1,8÷9	17	38	0,148	PSP26024
5/2		elettrico amplificato	molla meccanica	2,2÷9	15	50	0,148	PSP26124

Doppio impulso elettrico

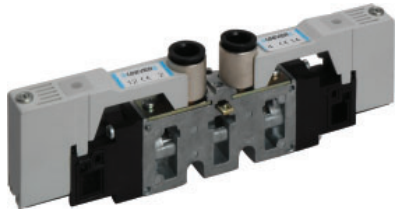

	Simbolo	Comando 14	Ritorno 12	Pressione bar	Tempo di risp. (ms)		Peso Kg	Codice
					Ecc.	Dis.		
5/2		elettrico amplificato	elettrico amplificato	0,7÷9	11	11	0,160	PSP26624
5/3 c.c.		elettrico amplificato	elettrico amplificato	2,2÷9	15	50	0,165	PSP36624
5/3 c.a.		elettrico amplificato	elettrico amplificato	2,2÷9	15	50	0,165	PSP46624
5/3 c.p.		elettrico amplificato	elettrico amplificato	2,2÷9	15	50	0,165	PSP56624
3/2 NC + 3/2 NC		elettrico amplificato	elettrico amplificato	2÷9	15	33	0,140	PSP66624
3/2 NC + 3/2 NO		elettrico amplificato	elettrico amplificato	2÷9	15	33	0,140	PSP76624
3/2 NO + 3/2 NO		elettrico amplificato	elettrico amplificato	2÷9	15	33	0,140	PSP86624

c.a. = centri aperti c.c. = centri chiusi c.p. = centri in pressione

Le elettrovalvole sono fornite senza bobina e connettore

Il comando manuale sulla serie PSC è a pulsante con utensile 1 posizione

Sulla serie PSP si possono usare al massimo 20 bobine, limite imposto dai moduli di connessione

Con riserva di modifica

Singolo impulso pneumatico



	Simbolo	Comando 14	Ritorno 12	Pressione bar	Tempo di risp. (ms)		Peso Kg	Codice
					Ecc.	Dis.		
5/2		pneumatico amplificato	molla pneumomeccanica	1,7÷10	14	33	0,136	PSR220
5/2		pneumatico amplificato	molla meccanica	2,2÷10	12	45	0,136	PSR221

Doppio impulso pneumatico



	Simbolo	Comando 14	Ritorno 12	Pressione bar	Tempo di risp. (ms)		Peso Kg	Codice
					Ecc.	Dis.		
5/2		pneumatico amplificato	pneumatico amplificato	0,7÷10	5	5	0,136	PSR222
5/2		pneumatico amplificato	pneumatico non amplificato	1,1÷10	9	8	0,132	PSR223
5/3 c.c.		pneumatico amplificato	pneumatico amplificato	2,2÷10	12	45	0,140	PSR322
5/3 c.a.		pneumatico amplificato	pneumatico amplificato	2,2÷10	12	45	0,140	PSR422
5/3 c.p.		pneumatico amplificato	pneumatico amplificato	2,2÷10	12	45	0,140	PSR522
3/2 NC + 3/2 NC		pneumatico amplificato	pneumatico amplificato	2÷10	12	29	0,140	PSR622
3/2 NC + 3/2 NO		pneumatico amplificato	pneumatico amplificato	2÷10	12	29	0,140	PSR722
3/2 NO + 3/2 NO		pneumatico amplificato	pneumatico amplificato	2÷10	12	29	0,140	PSR822

c.a. = centri aperti c.c. = centri chiusi c.p. = centri in pressione

3

Serie PSC con piastra d'entrata e di chiusura 14,5 mm

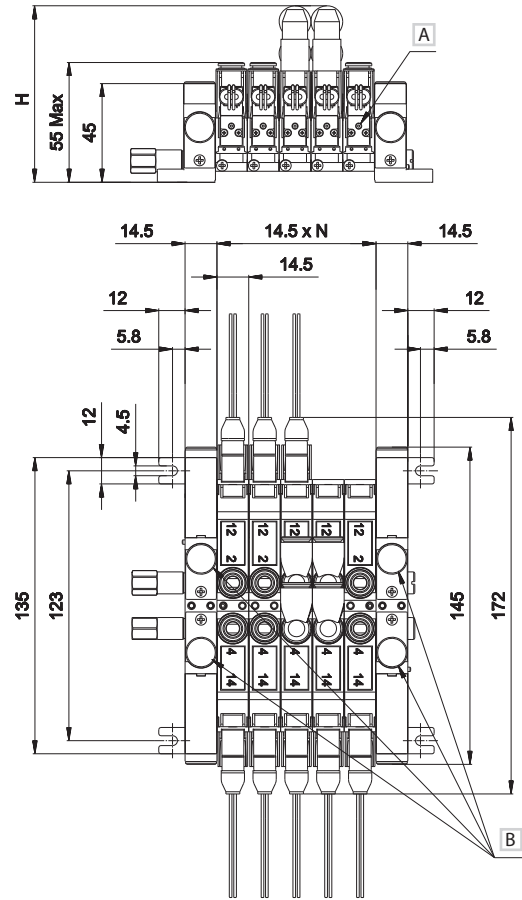
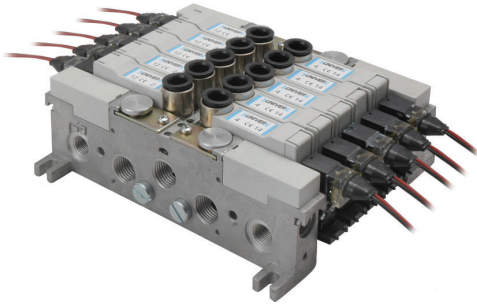

Tubo Ø	H
4	72,6
6	76,6
8	80,5

- A Comando manuale
- B Possibilità di scarichi supplementari 3 - 5

- 1 = Alimentazione
- 2 - 4 = Utilizzo
- 3 - 5 = Scarico
- 14 = Comando
- 12 = Ritorno
- 82 = Scarico pilota lato 2
- 84 = Scarico pilota lato 4

N = Numero posti valvola

3

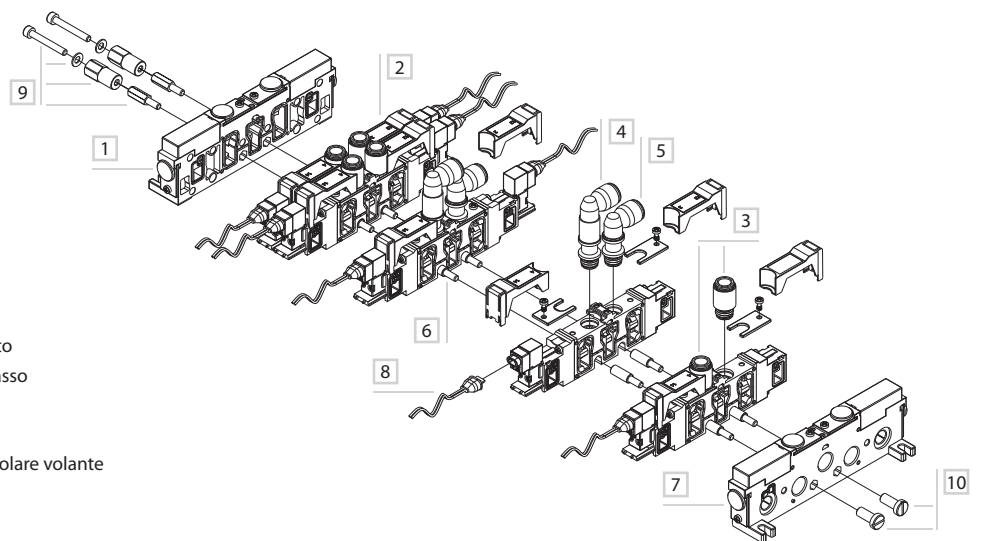

- 1 Piastra d'entrata
- 2 Valvola
- 3 Raccordi diritti
- 4 Raccordo a gomito girevole alto
- 5 Raccordo a gomito girevole basso
- 6 Tiranti modulari
- 7 Piastra di chiusura
- 8 Connettore miniaturizzato bipolare volante
- 9 Tiranti d'estremità esagonali
- 10 Controtiranti

Serie PSP con piastra d'entrata 26 mm e piastra di chiusura 14,5 mm con connettore multipolare

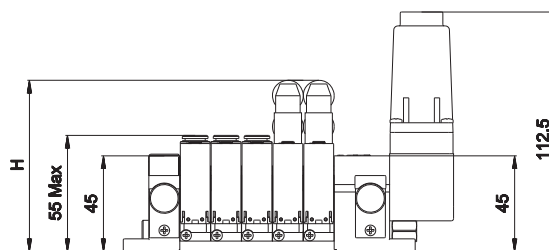

Tubo Ø	H
4	72,6
6	76,6
8	80,5

- A Comando manuale
- B Possibilità di scarichi supplementari 3 - 5

- 1 = Alimentazione
- 2 - 4 = Utilizzo
- 3 - 5 = Scarico
- 14 = Comando
- 12 = Ritorno
- 82 = Scarico pilota lato 2
- 84 = Scarico pilota lato 4

N = Numero posti valvola

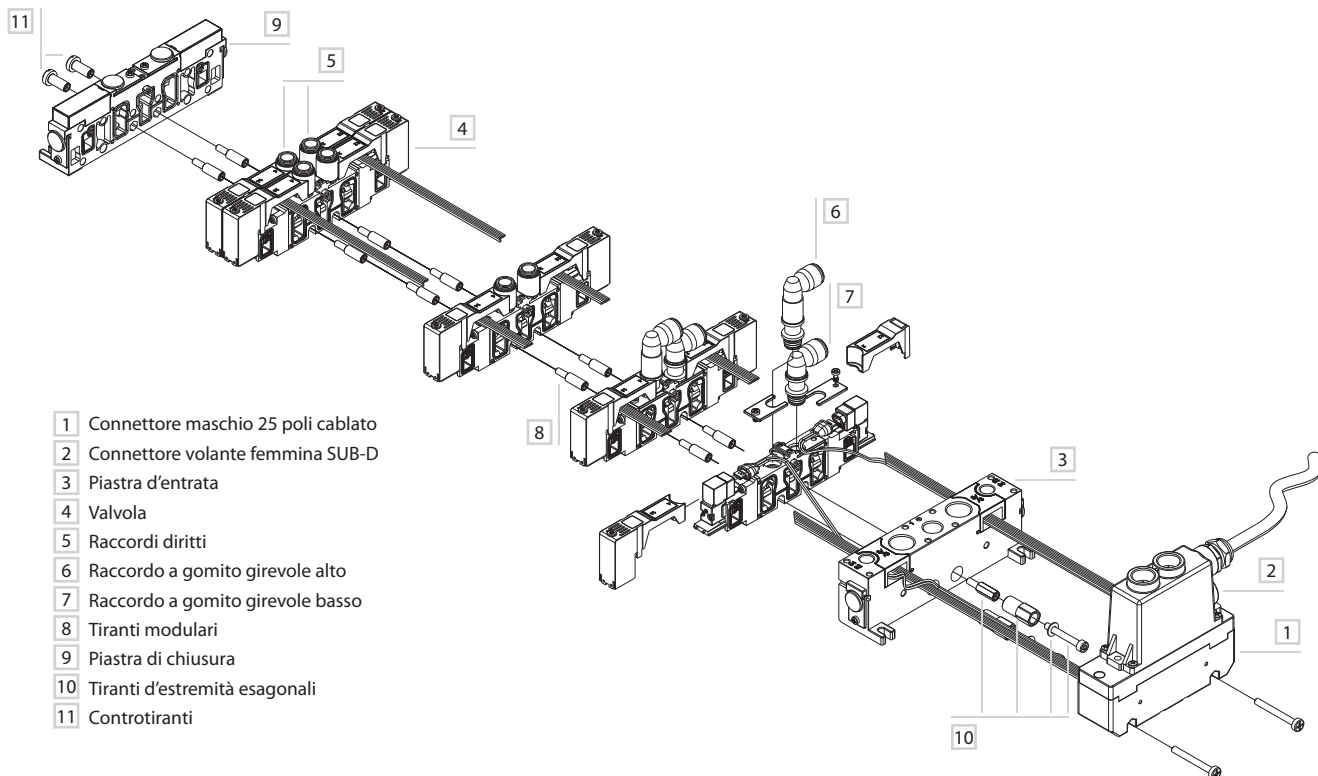
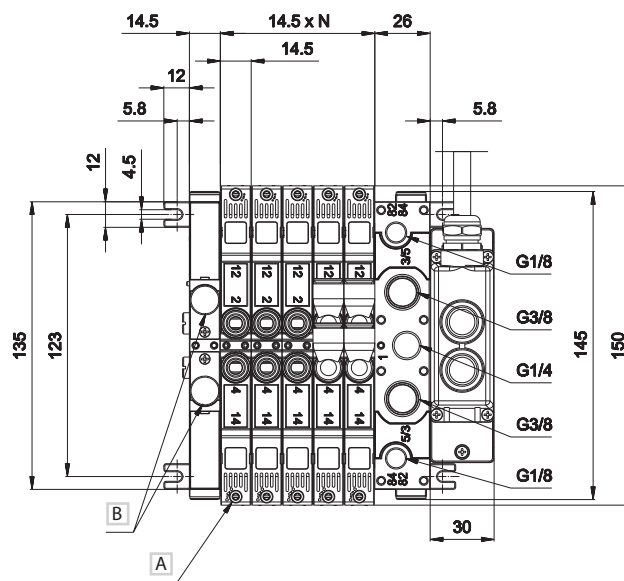

- 1 Connettore maschio 25 poli cablato
- 2 Connettore volante femmina SUB-D
- 3 Piastra d'entrata
- 4 Valvola
- 5 Raccordi dritti
- 6 Raccordo a gomito girevole alto
- 7 Raccordo a gomito girevole basso
- 8 Tiranti modulari
- 9 Piastra di chiusura
- 10 Tiranti d'estremità esagonali
- 11 Controtiranti

Serie PSP con piastra d'entrata 26 mm e piastra di chiusura 14,5 mm con connettore multipolare e piastra intermedia

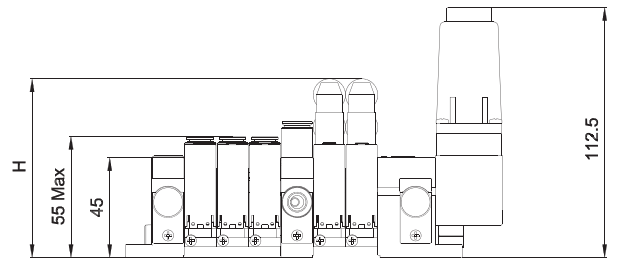
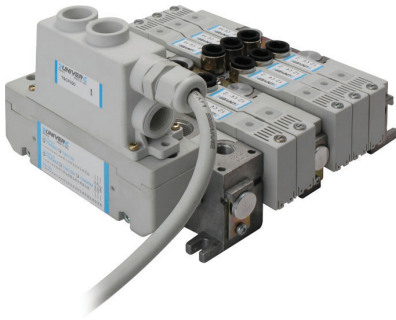

Tubo Ø	H
4	72,6
6	76,6
8	80,5

- A Comando manuale
- B Possibilità di scarichi supplementari 3 - 5
- C Scarichi 3 - 5 (vedere opzione raccordi pagina 3_59)

- 1 = Alimentazione
- 2 - 4 = Utilizzo
- 3 - 5 = Scarico
- 14 = Comando
- 12 = Ritorno
- 82 = Scarico pilota lato 2
- 84 = Scarico pilota lato 4

N = Numero posti valvola

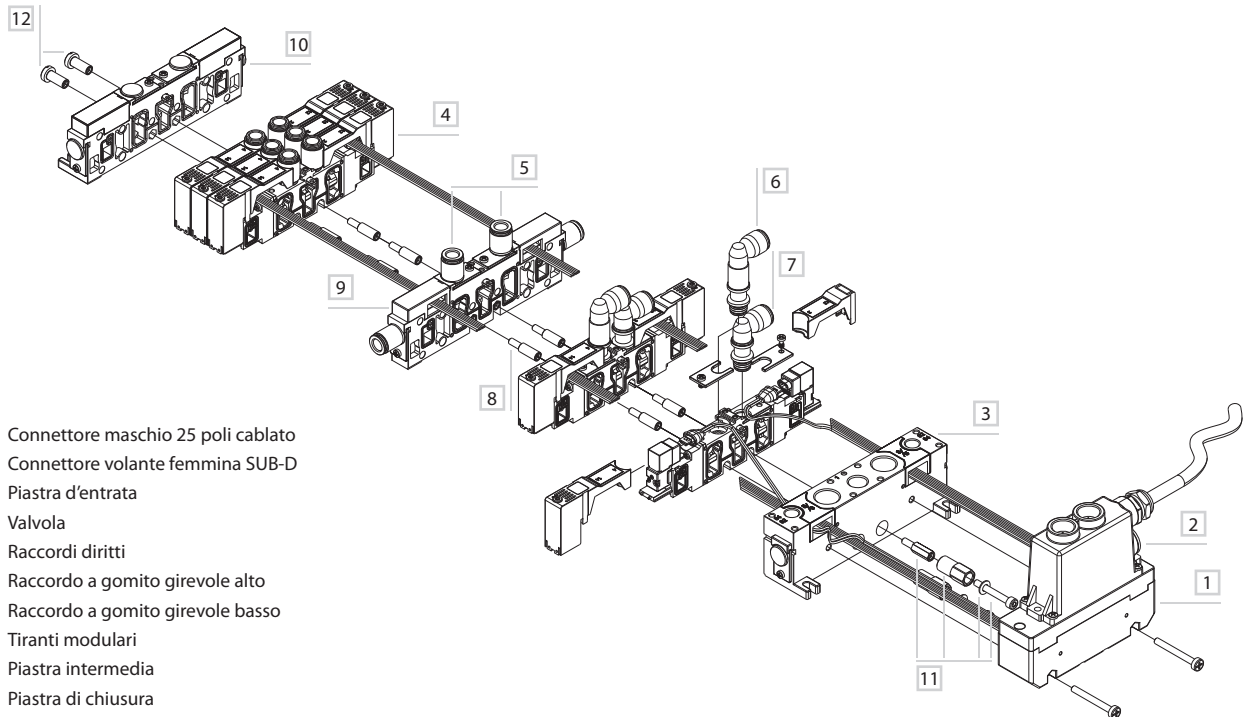
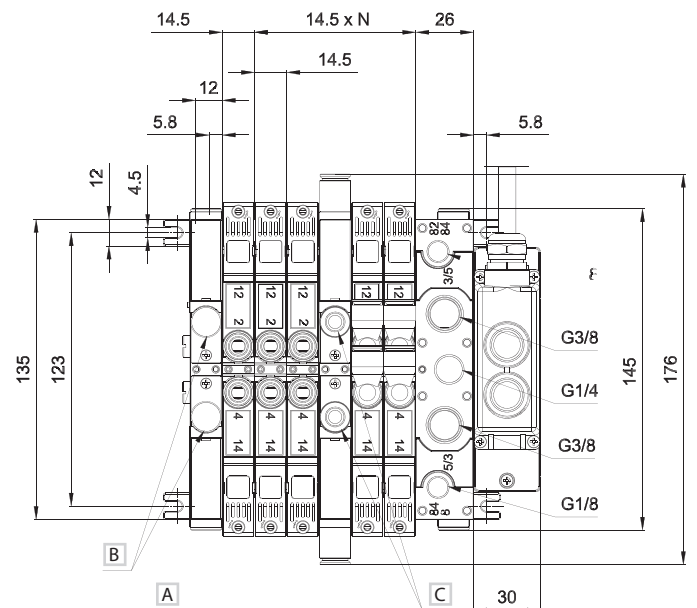

- 1 Connettore maschio 25 poli cablato
- 2 Connettore volante femmina SUB-D
- 3 Piastra d'entrata
- 4 Valvola
- 5 Raccordi diritti
- 6 Raccordo a gomito girevole alto
- 7 Raccordo a gomito girevole basso
- 8 Tiranti modulari
- 9 Piastra intermedia
- 10 Piastra di chiusura
- 11 Tiranti d'estremità esagonali
- 12 Controtiranti

3

Serie PSR con piastra d'entrata di 26 mm e piastra di chiusura di 14,5 mm

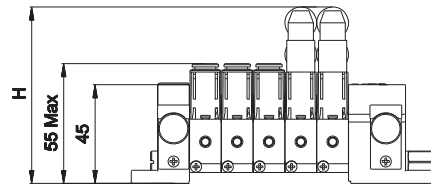
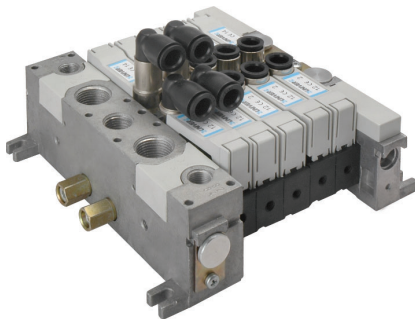

Tubo Ø	H
4	72,6
6	76,6
8	80,5

A Possibilità di scarichi supplementari 3 - 5

- 1 = Alimentazione
- 2 - 4 = Utilizzo
- 3 - 5 = Scarico
- 14 = Comando
- 12 = Ritorno
- 82 = Scarico pilota lato 2
- 84 = Scarico pilota lato 4

N = Numero posti valvola

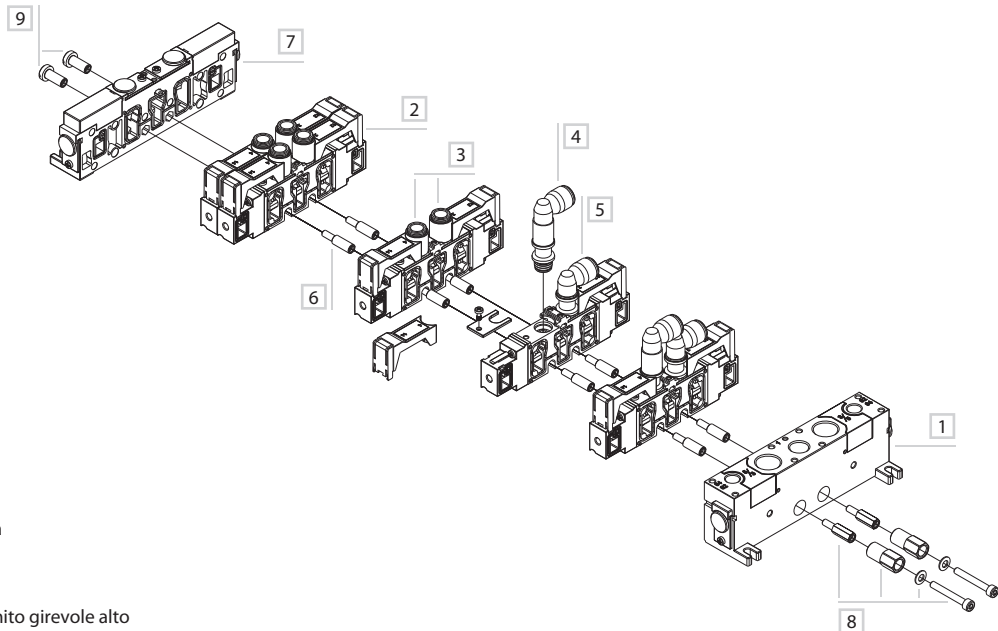
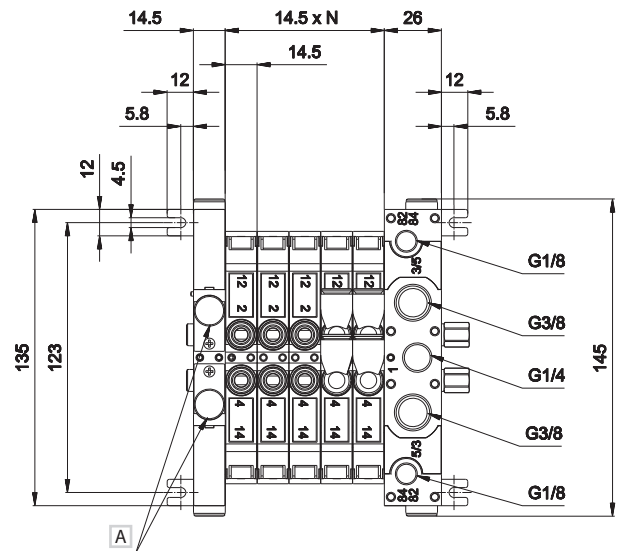

- 1 Piastra d'entrata
- 2 Valvola
- 3 Raccordi dritti
- 4 Raccordo a gomito girevole alto
- 5 Raccordo a gomito girevole basso
- 6 Tiranti modulari
- 7 Piastra di chiusura
- 8 Tiranti d'estremità esagonali
- 9 Controtiranti

PS14100	PS14200	PS15000	PS15100	PS15200	PS15300*
piastra d'entrata 26 mm alimentazione interna del pilota peso: 0,295 Kg	piastra d'entrata 26 mm alimentazione esterna del pilota peso: 0,290 Kg	piastra di chiusura peso: 0,168 Kg	piastra d'entrata 14,5 mm alimentazione interna del pilota peso: 0,167 Kg	piastra d'entrata 14,5 mm alimentazione esterna del pilota peso: 0,162 Kg	piastra intermedia 14,5 mm alimentazione chiusa, scarichi aperti peso: 0,167 Kg
PS15310*	PS15320*	PS15330*	PS15340	PS15350	PS15360
piastra intermedia 14,5 mm alimentazione aperta, scarichi chiusi peso: 0,170 Kg	piastra intermedia 14,5 mm interamente chiusa peso: 0,171 Kg	piastra intermedia 14,5 mm interamente aperta peso: 0,165 Kg	piastra di alimentazione intermedia con scarichi chiusi e alimentazione interna del pilota peso: 0,164 Kg	piastra di alimentazione intermedia con scarichi chiusi e alimentazione esterna del pilota peso: 0,164 Kg	piastra di alimentazione intermedia con scarichi aperti e alimentazione interna del pilota peso: 0,164 Kg

PS15370

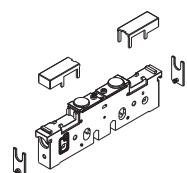

3
piastra di alimentazione
intermedia con scarichi
aperti e alimentazione
esterna del pilota
peso: 0,164 Kg

* = Piastra intermedia con fori di alimentazione piloti chiusi, suffisso 1 in aggiunta al codice.
La piastra intermedia occupa un posto valvola, tenerne conto per ordinare correttamente i tiranti modulari.

Gli elettropiloti vengono alimentati tramite le piastre di estremità sia nel caso di alimentazione interna che nel caso di alimentazione esterna. Qualora vi siano due pressioni di lavoro diverse applicate alle piastre di estremità, vi è la possibilità di alimentare tutti i piloti con una delle due pressioni (solitamente la più alta), oppure di alimentare i piloti di ciascun gruppo di valvole con la pressione di lavoro delle medesime. Ciò è possibile scegliendo la giusta piastra di separazione. La stessa cosa vale se le pressioni sono più di due: in questo caso si dovranno usare delle piastre di alimentazioni intermedie opportunamente abbinate a delle piastre di separazione.

PSK100145	PSK200145	PSK200290	PSK200725	PSK300145	PSK401
tiranti estremità esagonali (confezioni da 50 pz.) peso: 0,015 Kg	tiranti modulari L1=14,5 mm per posto (confezioni da 100 pz.) peso: 0,003 Kg	tiranti modulari L2=29 mm per 2 posti (confezioni da 100 pz.) peso: 0,006 Kg	tiranti modulari L5=72,5 mm per 5 posti (confezioni da 100 pz.) peso: 0,015 Kg	controtiranti (confezioni da 50 pz.) peso: 0,003 Kg	piastra di fissaggio per attacco guida DIN, completa di viti (confezioni da 2 pz. applicabile su tutte le tipologie) peso: 0,066 Kg

GZR-100	GZR-101	GZR-102	GZR-V10004/6/8	GZR-V20004/6/8	GZR-V20L004/6/8
tappo di chiusura (confezioni da 2 pz.) applicabile su tutte le tipologie peso: 0,002 Kg	G1/8 riduzione sede raccordo - filetto gas per montaggio silenziatore peso: 0,011 Kg	G1/4 riduzione sede raccordo - filetto gas per montaggio silenziatore peso: 0,0315 Kg	raccordo diritto (confezioni da 50 pz.) GZR-V10004 tubo: 4 mm GZR-V10006 tubo: 6 mm GZR-V10008 tubo: 8 mm peso: 0,010 Kg	raccordo a gomito girevole basso (confezioni da 50 pz.) GZR-V20004 tubo: 4 mm peso: 0,013 Kg GZR-V20006 tubo: 6 mm peso: 0,014 Kg GZR-V20008 tubo: 8 mm peso: 0,015 Kg	raccordo a gomito girevole alto (confezioni da 50 pz.) GZR-V20L004 tubo: 4 mm peso: 0,017 Kg GZR-V20L006 tubo: 6 mm peso: 0,021 Kg GZR-V20L008 tubo: 8 mm peso: 0,027 Kg

TIM06M/10M/20M

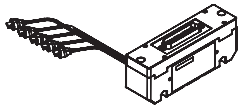

connettore maschio 25 poli cablato
per valvole monostabili (M)

TIM06M peso: 0,096 Kg
(max 6M)
TIM10M peso: 0,103 Kg
(max 10M)
TIM20M peso: 0,127 Kg
(max 20M)

TIM06B/10B

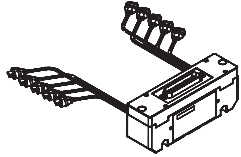

connettore maschio 25 poli cablato
per valvole bistabili (B)

TIM06B peso: 0,11 Kg
(max 6B)
TIM10B peso: 0,118 Kg
(max 10B)

D-530C-100/200

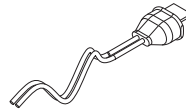

connettore miniaturizzato
bipolare volante:
fili spelati e stagnati con cuffia
di protezione
(confezioni da 100 pz.)

D-530C-100 peso: 0,0047 Kg
(lunghezza fili 100 cm)
D-530C-200 peso: 0,0093 Kg
(lunghezza fili 200 cm)

Dimensioni d'ingombro dei raccordi sulle piastre intermedie per scarichi 3-5

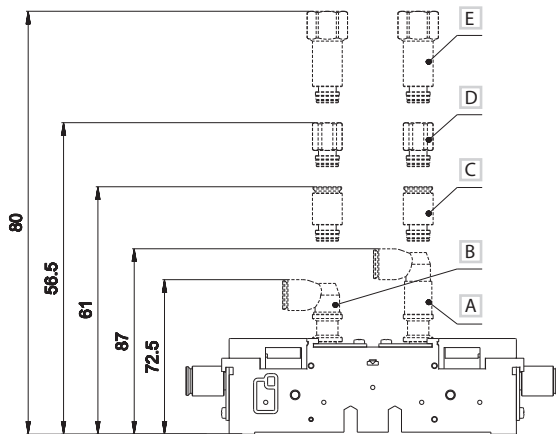

- A Raccordo a gomito alto per tubo Ø8
- B Raccordo a gomito basso per tubo Ø8
- C Raccordo diretto per tubo Ø8
- D Raccordo per silenziatore da G1/8
- E Raccordo per silenziatore da G1/4

Connessioni elettriche

TSCF000

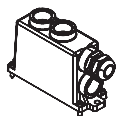

■ connettore femmina
25 poli tipo D-sub
senza cavo

TSCF24S0300
TSCF24S0500
TSCF24S1000

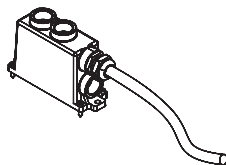

■ connettore volante
femmina sub D a norme
CEI 20-22 O.R. II (a richiesta)
precablato per 24 bobine
viti di fissaggio M3 x 12

Identificazione colori dei cavi secondo lo standard DIN 47100

Connettore femmina D-SUB 25 poli
per collegamento 12+12 bobine

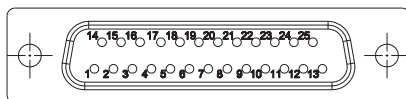

PIN N°	Azionamento lato	Valvola N°	TSCF16D		TSCF24S	
			Colore	Bobina	Colore	Bobina
1	14	1	bianco	bobina 1	bianco	bobina 1
2	12	1	marrone	bobina 2	marrone	bobina 2
3	14	2	verde	bobina 3	verde	bobina 3
4	12	2	grigio	bobina 4	giallo	bobina 4
5	14	3	rosa	bobina 5	grigio	bobina 5
6	12	3	blu	bobina 6	rosa	bobina 6
7	14	4	viola	bobina 7	blu	bobina 7
8	12	4	grigio-rosa	bobina 8	rosso	bobina8
9	14	5	rosso-blu	bobina 9	nero	bobina9
10	12	5	bianco-verde	bobina 10	viola	bobina 10
11	14	6	marrone-verde	bobina 11	grigio-rosa	bobina 11
12	12	6	bianco-giallo	bobina 12	rosso-blu	bobina 12
13	14	7	giallo-marrone	bobina 13	bianco-verde	bobina 13
14	12	7	bianco-grigio	bobina 14	marrone-verde	bobina 14
15	14	8	grigio-marrone	bobina 15	bianco-giallo	bobina15
16	12	8	bianco-rosa	bobina 16	giallo-marrone	bobina16
17	14	9	bianco-marrone	non usato	bianco-grigio	bobina17
18	12	9	bianco-blu	non usato	grigio-marrone	bobina18
19	14	10	nero	com 0V	bianco-rosa	bobina19
20	12	10	nero	com 0V	rosa-marrone	bobina20
21	14	11	rosso	24V INP	bianco-blu	bobina21
22	12	11	rosso	24V INP	marrone-blu	bobina22
23	14	12	giallo	com 0V	bianco-rosso	bobina 23
24	-	-	giallo	com 0V	marrone-rosso	com 0V
					marrone-nero	com 0V
					schermo	schermo
25	12	12	schermo	schermo	bianco-nero	bobina 24